

solutions creator
Equilibratrice/ Wheel balancer



**Equilibratrice universale
a lancio manuale per ruote
da vettura, camion e bus,
particolarmente adatta
per il servizio mobile.**

*Universal hand spin wheel balancer
for car, truck and bus wheels,
particularly suitable for mobile service.*

*Equilibreuse universelle à lancement
manuel pour roués de voiture,
camion et bus, particulièrement
appropriée pour le service mobile.*

*Balanceadora universal con lanzamiento
manual para ruedas de automóviles,
camiones y autobuses, particularmente
adecuada para el servicio móvil.*

*Auswuchtmaschine mit manuellem
Messlauf für PKW-, LKW- und Autobus-
Räder, besonders geeignet für den mobile
Reifendienst.*



WB 190

Per servizio mobile/For Mobile Service

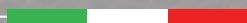



Dotata di manovella per variare l'altezza dell'albero per il carico. Adatta anche per le più grandi ruote Super single. Nessuna necessità di sollevatore.

Shaft height adjustable by handle. Even suitable for the heaviest and biggest Super Single wheels. No lift needed.

Manivelle qui permet de varier l'hauteur de l'arbre pour le chargement. Appropriée aussi pour les roues Super Single les plus grandes. Aucun besoin d'un élévateur.

Manivela para variar la altura de la carga. Adecuada para las ruedas Super Singles más grandes. No hay necesidad de un elevador.

Die Höhe der Welle ist über eine Kurbel einstellbar. Auch geeignet für die größte Super Single-Räder. Heber nicht notwendig.



La base con due ruote facilita lo spostamento e rende la macchina particolarmente adatta per il servizio mobile, per esempio nelle piste da gara.

The base equipped with two wheels facilitates the handling and movement of the balancer, making it particularly suitable for mobile service, for example on a racetrack.

La base con dos ruedas facilita el desplazamiento de la máquina y la rende particulièrement appropriée pour le service mobile, par exemple dans les circuits de courses.

La base con dos ruedas facilita el desplazamiento y hace que la máquina especialmente adecuada para el servicio móvil, por ejemplo en los circuitos.

Die Basis mit zwei Rädern erleichtert das Handling der Maschine, somit ist sie besonders für den mobilen Reifendienst geeignet, z.B. auf Rennbahnen.



Macchina equipaggiata di batteria a 12 volt con autonomia di lavoro di circa 16 ore.

Balancer equipped with a 12-volt battery with a working life of about 16 hours.

Equilibreuse équipée d'une batterie à 12 volts avec un temps de travail d'environ 16 heures.

Balanceadora equipada con una batería de 12 volt con una vida útil de aproximadamente 16 horas.

Wuchtmaschine mit 12-Volt-Batterie mit einer Lebensdauer von etwa 16 Stunden.



Albero da 40 mm. Calibro per la rilevazione automatica della distanza e del diametro ruota. Il programma Aludata risolve tutti i problemi legati all'equilibratura dei cerchi in lega.

40 mm shaft. The data arm automatically measures the wheel distance and diameter.

The Aludata program resolves all the problems of balancing aluminium rims.

Arbre de 40 mm. Le jauge détecte automatiquement la distance et le diamètre de la roue. Le programme Aludata résout tous les problèmes liés à l'équilibrage des roues en alliage.

Arbol de 40 mm. Le palpador detecta automáticamente la distancia y el diámetro de la rueda. El programa Aludata resuelve todos los problemas ligados al equilibrado de las llantas en aluminio.

40mm-Welle. Lehre zum automatischen Erfassung von Abstand und Raddurchmesser.

Das Programm Aludata löst alle Probleme beim Wuchten von Alurädern.

Dotazione standard - Standard supply



Accessori a richiesta - Optional accessories - Accessoires en option - Accesorios opcionales - Optionales Zubehör

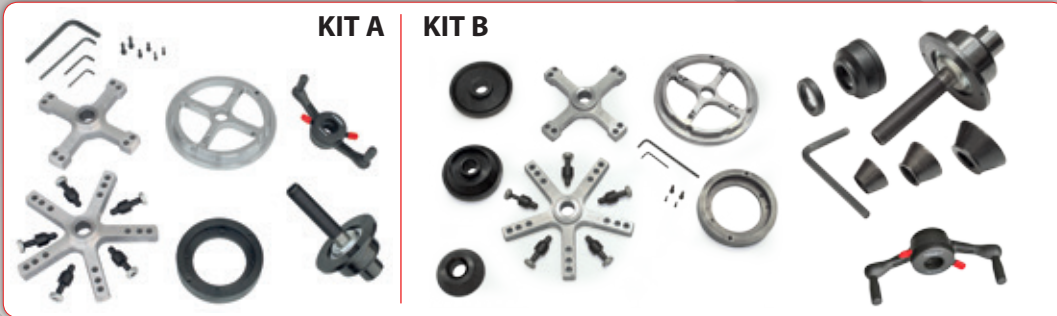

Dati Tecnici - Technical data - Données techniques - Datos técnicos - Technische Daten

WB 190	125 Kg	8" - 26"	2" - 20"	20"	1300mm 51"	250kg	12V	70 RPM (truck) 130RPM (car)

Ingombri macchina - Maximum overall dimensions - Dimensions d'encombrement - Dimensiones máquina - Maschinenabmessungen

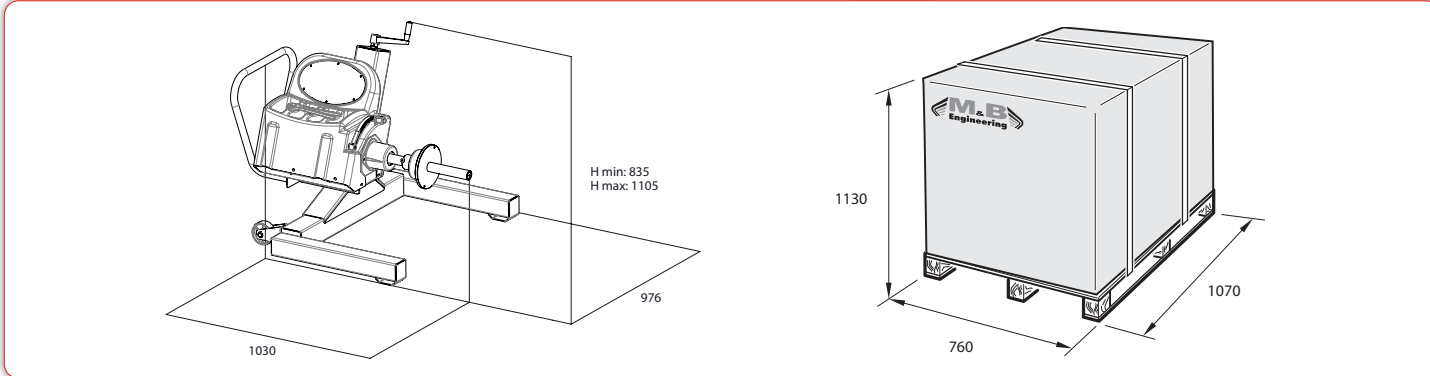

IT08020000001747



Made in Correggio

ITALY

Tyre Equipment & Tools

M&B Engineering srl - Via della Costituzione, 49 - 42015 Correggio (RE) - Tel. +39 0522 644511 - Fax +39 0522 644512

www.mbenengineering.info / info@mb-re.it

L'azienda si riserva di modificare le caratteristiche dei prodotti in qualsiasi momento - The manufacturer reserves the right to modify the technical specifications of its products at any time - La société se réserve le droit de modifier les caractéristiques de ses produits à tout moment - La empresa se reserva el derecho de modificar las características de los productos en cualquier momento - Der Hersteller behält sich das Recht vor, die Eigenschaften der Produkte jederzeit zu ändern

COD. 300765 / Rev. 1